

ROTADAIRON®

RDH 70

ENFOUISSEUR POUR CHARGEURS HYDRAULIQUES

DÉSHERBAGE

DÉCAPAGE

PRÉPARATION DU
SOL

ENGAZONNEMENT

REGARNISSAGE

DEFEUTRAGE -
SPIKING

BROYAGE



MADE IN FRANCE

ENFOUISSEUR POUR CHARGEURS HYDRAULIQUES

RDH 70

Fonction de l'enfouisseur RDH 70

Ce préparateur de sols et enfouisseur est destiné aux chargeurs compacts hydraulique avec une plaque d'attelage de type Bobcat.

Il permet la création ou la rénovation d'espaces verts en préparant le lit de semences avant l'engazonnement. La machine est multi-usage, elle permet de fraiser, d'enfouir (pierres, débris, herbes ...), de niveler, de malaxer et de rouler la surface. L'utilisation se fait en direct ou sur un terrain préalablement décompacté en profondeur et débarrassé des grosses pierres.

Qualité de service

Un stock de pièces détachées important est maintenu en permanence à notre usine. Nos partenaires disposent d'outils online et accèdent très rapidement aux informations constructeur.

Maintenez la qualité et la performance de votre Rotadairon® en utilisant exclusivement des pièces d'origine.

- 1 Rotor surdimensionné
- 2 Lames anti-semelle (Brevet Rotadairon®)
- 3 Doigts de grille de sélection
- 4 Système d'attache rapide conventionnel
- 5 Principe de préparation de sol
- 6 Réglage de la profondeur de travail
- 7 Lame niveleuse
- 8 Option : Rouleau spire
- 9 Option : Déplacement hydraulique du châssis rouleau

Machine	RDH 70
Plaque d'attelage	Bobcat
Largeur de travail	1774 mm (69" 3/4)
Largeur totale	2130 mm (84")
Poids	780 Kg (1719.6 lb)
Porteur : Débit hydraulique	70 à 120 l/min (18,5 to 31,7 US gpm)
Porteur : Pression	210 à 300 bars (3045 to 4350 psi)
Porteur : Largeur de voie maxi	2,15 mètres (84" 2/3)
Profondeur de travail (maxi)	160 mm (6" 1/4)
Diamètre extérieur du rotor	510 mm (20")
Réglage de profondeur	Appui sur rouleau arrière réglable par vérins à vis
Nombre de lames	54
Espacement entre doigts de grille	20 mm (4/5")
Vitesse d'avance du porteur	0,8 à 1,5 Km/h (0.5 to 0.9 mph)
Transmission	Moteur hydraulique et chaîne à bain d'huile
Sécurité	Hydraulique du porteur
Dimension de transport l x L x H	2140 mm x 1900 mm x 850 mm (84" 1/4 x 74" 3/4 x 33" 1/2)
Options	- Rouleau spire - Déplacement hydraulique du châssis rouleau (*)

(*) Nécessite une ligne hydraulique auxiliaire sur le chargeur

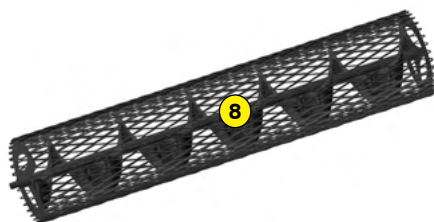
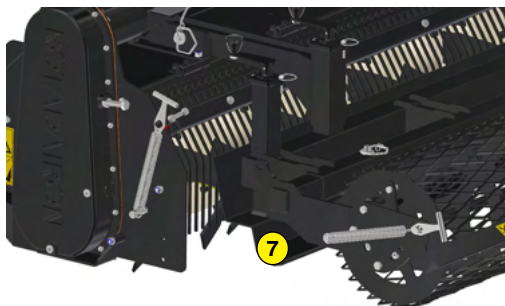
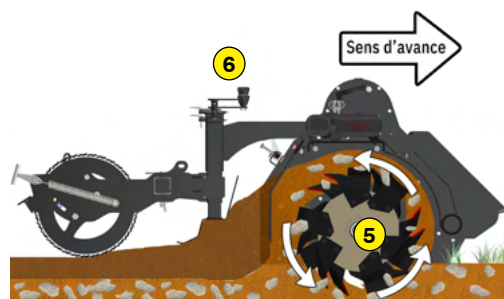
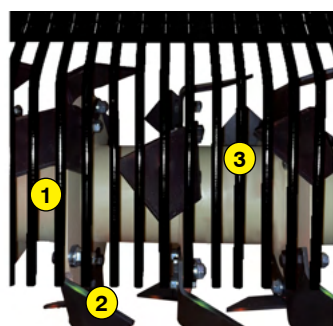

ROTADAIRON
Départementale 92 - Les Hunaudières
72230 Mulsanne - France
Email : contact@rotadairon.fr
Tel : (33) 2 43 422 422



www.rotadairon.fr